

安全のために必ずお守りください。

警告

- 乗車前に車輪が固定されていることを確認してください。転倒して大怪我をすることがあります。
- 乗車前にはスポークの折れ、ゆるみ、リム面のへこみ、キズ割れがないかどうか車輪を点検し、これらの症状がある場合は使用しないでください。
- 車輪はクロスカントリー用に設計されています。ダウンヒル用に使用されると車輪の変形、あるいは破損により転倒の恐れがあります。
- クイックリリースの使用方法を誤りますと車輪の脱落等により重傷を負うことがあります。クイックリリースの取扱い説明書を十分にお読みください。
- 車輪はディスクブレーキ専用車輪です。リムブレーキには対応しません。
- ディスクブレーキの取扱い説明書も十分にお読みください。
- 製品を取付ける際は、必ず取扱説明書等に示している指示を守ってください。その際、シマノ純正部品の使用をお勧めします。またボルトやナット等が緩んだり、破損しますと突然に転倒して重傷を負う場合があります。
- 取扱い説明書はよくお読みになった後、大切に保管してください。

注意

- リムテープは使用しないでください。タイヤの脱着が困難になり、その際タイヤチューブを傷つけることがあり、突然のパンクによる転倒などの恐れがあります。

注意

- シマノ製純正のスポーク、ナット、プラグ、ワッシャーを使用してください。リム、ハブ体を破損する恐れがあります。
- 空気圧は、200kPa/29psi～400kPa/58psiの範囲で使用してください。
- スポークテンション調整の場合はプラグを締め過ぎないようにご注意ください。締めすぎると、リムが破損する恐れがありますので、慎重に作業してください。(認定店に調整を依頼されることをお勧めします)
- 一般的なアルカリ性バンク修理剤は、リムが腐食してエアールを起す可能性がありますがあるので使用をお勧めできません。

使用上の注意

- 車輪の回転が重くなった場合はグリスアップを行ってください。
- ハブの内部には注油は行わないでください。グリスが流れ出します。
- 別売品の専用スポークレンチがあります。
- 初期ブレが出た場合か、使用開始から1,000Km走行を目安に認定店でのスポークテンション調整をお勧めいたします。
- リムの継ぎ目に塗られているエアール剤が剥がれますので洗浄液や薬品等を使用して車輪を拭かないでください。
- リムのステッカーが剥がれますので洗浄液や薬品等を使用して車輪を拭かないでください。
- 別売りリフレクターがございます。自転車専門店にご相談ください。

<WH-M775>

モデルナンバー	規格	色
RR-550-WUW SW W/O BRACKET	JIS / CPSC	白
RR-550-WUA SW W/O BRACKET	AS	アンバー
RR-317-WUA SW W/O BRACKET	DIN	アンバー

<WH-MT75>

モデルナンバー	規格	色
RR-550-WUW SW	JIS / CPSC	白
RR-550-WUA SW	AS	アンバー
RR-317-WUA SW	DIN	アンバー

- 別売りスポークプロテクターがございます。自転車専門店にご相談ください。

CP-WH14	CS-M970
CP-WH15	CS-M770

- 通常の使用において自然に生じた摩耗および品質の劣化は保証いたしません。

ご使用方法

SI-4DA0B-002

**WH-M775
WH-MT75**

車輪

機能を十分に発揮させるために、次のラインナップによる使用を推奨いたします。

チェーン	CN-7701 / CN-HG93 / CN-HG73
カセットスプロケット	CS-M770 / CS-M970
ローター	SM-RT78 / SM-RT97



製品改良のため、仕様の一部を予告なく変更することがあります。
お客様相談窓口
☎ 0570-031961 Fax. 072-223-3460

株式会社シマノ
〒590-8577 堺市堺区宅松町3丁77番地

仕様

モデルナンバー	WH-M775	WH-MT75
段数	9	9
スポーク数	24	24
リム幅	23.3 mm	23.3 mm
リムサイズ	26"	29"
対応タイヤサイズ	26 × 1.5 ~ 2.25	29 × 1.5 ~ 2.25
対応ブレーキ	ディスクブレーキ	ディスクブレーキ

スポークの交換

1. スポークに、ワッシャー、プラグを通します。
2. ハブフランジの穴にスポークを通した後、ナットを組みつけます。組みつける時にはスポーク回り止め工具を使用してスポークが回らないように固定しナットの溝にドライバー等を使用してナットをねじ込んでください。
3. プラグをリム側のねじ穴へ時計回りにねじ込みます。このときスポーク回り止めを使用して、スポークが回らないようにしてください。

ご注意:

- ワッシャーを忘れるとスポークテンションの調整ができなくなりますので必ずワッシャーを入れてください。
- ナットはねじ山の最後まで締め込んでください。

スポークの編み方

図のように編んでください。

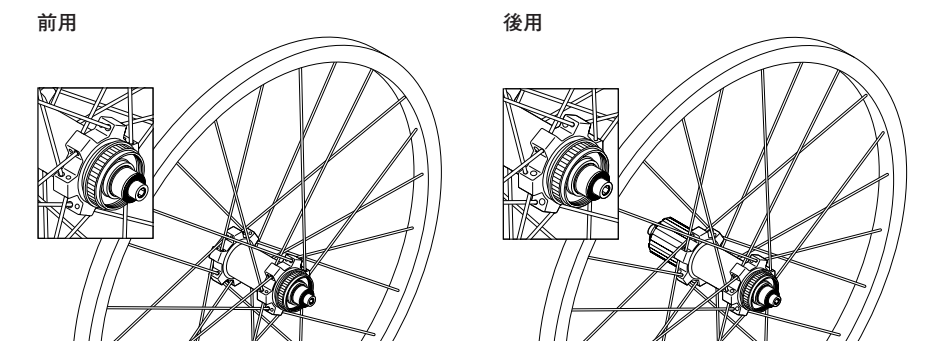

スポークテンション値			
前用		後用	
右側	左側	右(ギア)側	左側
600 - 1000 N (60 - 100 kgf)	900 - 1350 N (90 - 135 kgf)	900 - 1350 N (90 - 135 kgf)	600 - 1000 N (60 - 100 kgf)

* この数値は目安です。

メンテナンス

図のように分解できます。定期的な各部のグリスアップをしてください。

ご注意:

- フロントハブはハブ体左側(ローター固定セレーション側)からの分解はできません。
- シール部の脱着は変形に十分気をつけて慎重に行ってください。再組立時にはシールの表裏を確認し、奥の当りまで組みつけてください。

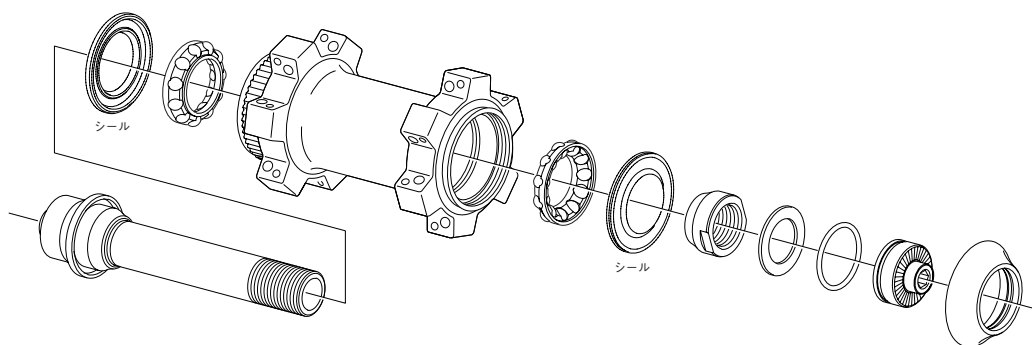

HGギアの取付け

各ギアとも刻印のある面をトップ側にし、フリーホイール部のA部(溝幅が広いところ)とギアの凸部の広いところを合わせてセットしてください。

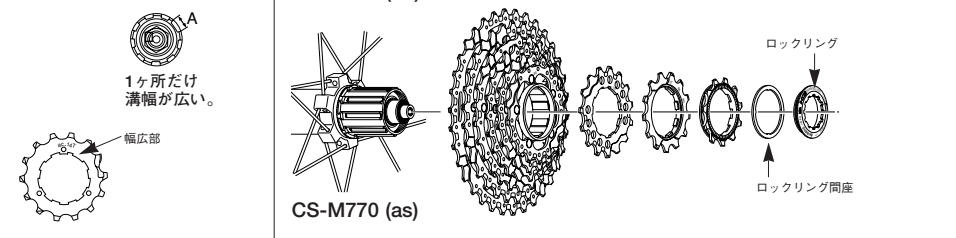

HGギアの取付けは専用工具(TL-LR15)でロックリングを締め付けます。

締め付けトルク:
30 - 50 N・m {300 - 500 kgf・cm}

HGギアの交換は専用工具(TL-LR15)とTL-SR21でロックリングを取り外します。

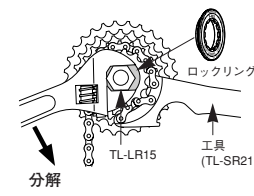

フリーホイール部の交換

最初に図の手順でハブ軸を抜き取ってください。フリーホイール部側のダブルロック部は分解できません。

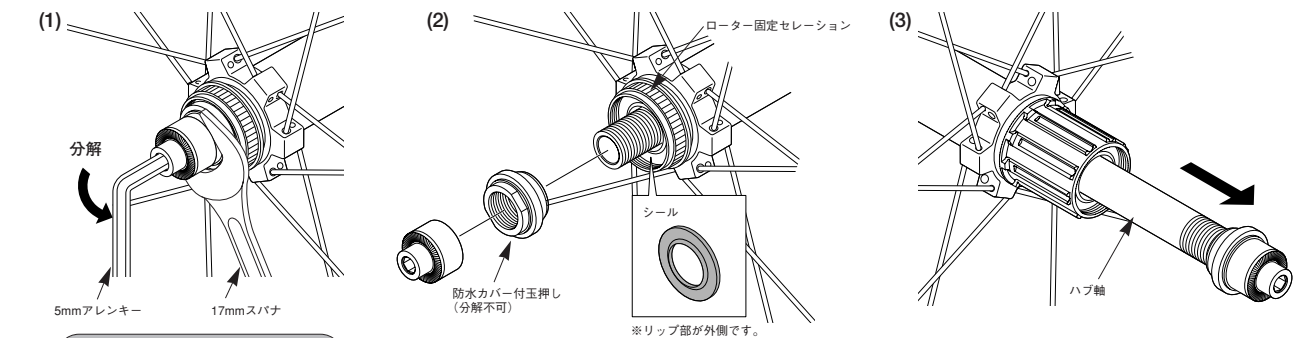

左側締め付けトルク:
15 - 20 N・m {150 - 200 kgf・cm}

ご注意:

- シール部の脱着は変形に十分気をつけて慎重に行ってください。再組立時にはシールの表裏を確認し、奥の当りまで組みつけてください。
- 玉押しにかしめている防水カバーは分解しないでください。

ハブ軸を抜き取った後、フリーホイール部内のフリーホイール部取付ボルトを取り外し、フリーホイール部を交換してください。

ご注意:

ゆるみやかじりつきの原因になりますので、フリーホイール部取付けボルトのねじ部には必ずグリスを塗布してください。フリーホイール部の分解は、トラブルの原因となりますので行わないでください。

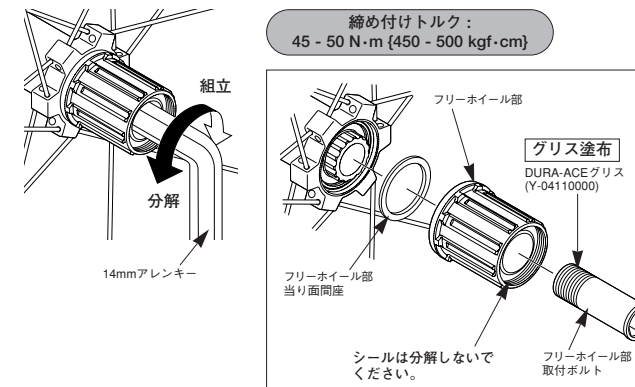

締め付けトルク:
45 - 50 N・m {450 - 500 kgf・cm}

グリス塗布
DURA-ACE グリス
(Y-04110000)

シールは分解しないでください。

ローターの取付け

図のようにハブ軸を17mmスパナと5mmアレンキーを使用してロックナットを締め付けダブルロックしてください。

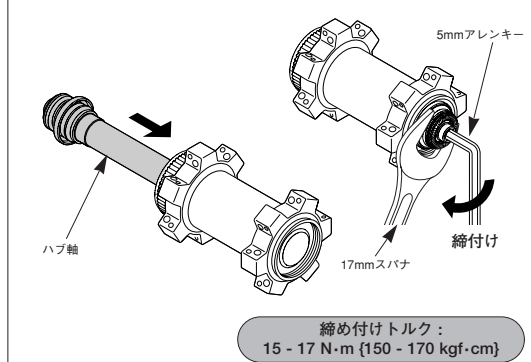

締め付けトルク:
15 - 17 N・m {150 - 170 kgf・cm}

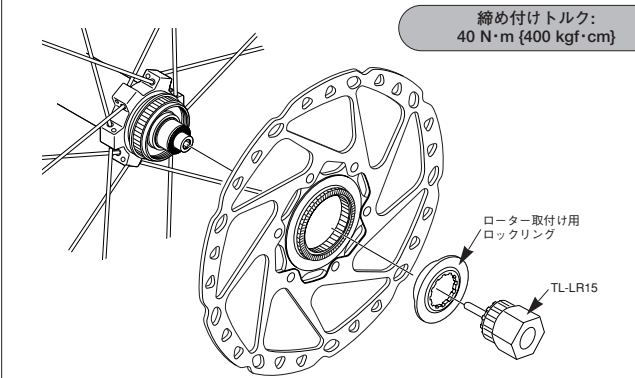

締め付けトルク:
40 N・m {400 kgf・cm}